

MANUAL DEL USUARIO HORNO ETNA 2.0

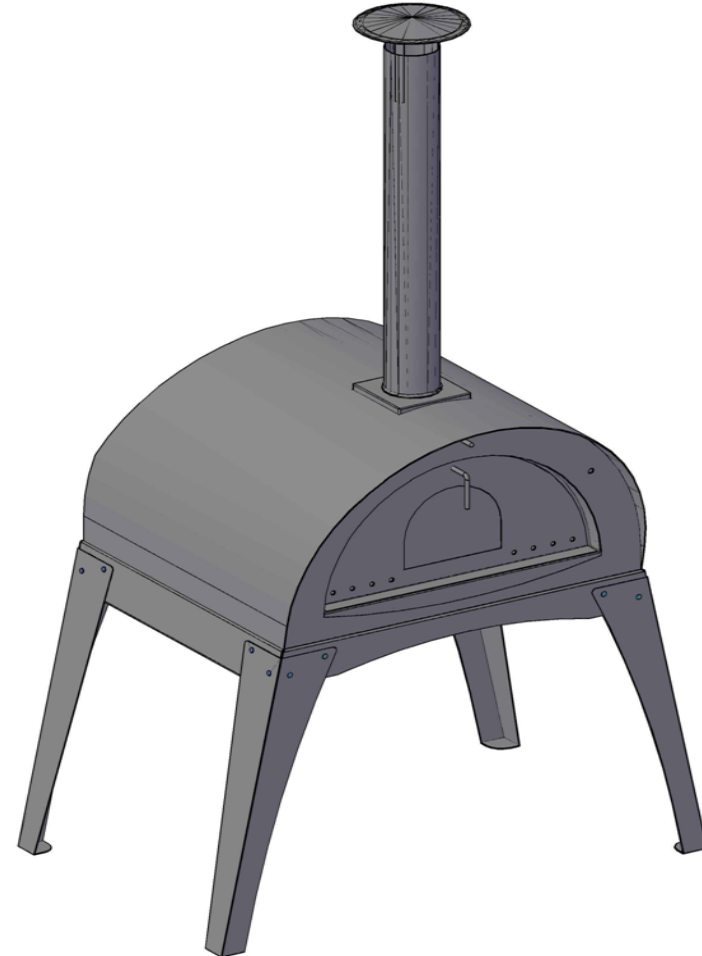

INSTRUCCIONES DE ARMADO

Este Manual incluye instrucciones para la Instalación, Operación y Mantenimiento de su Horno a leña para Pizza Etna 2.0

Le recomendamos leer cuidadosamente este Manual antes de instalar y encender su Horno.

Consérvelo, puede ser de utilidad en el futuro.

Siga siempre las instrucciones contenidas en él.

ENSAMBLE Lista de componentes:

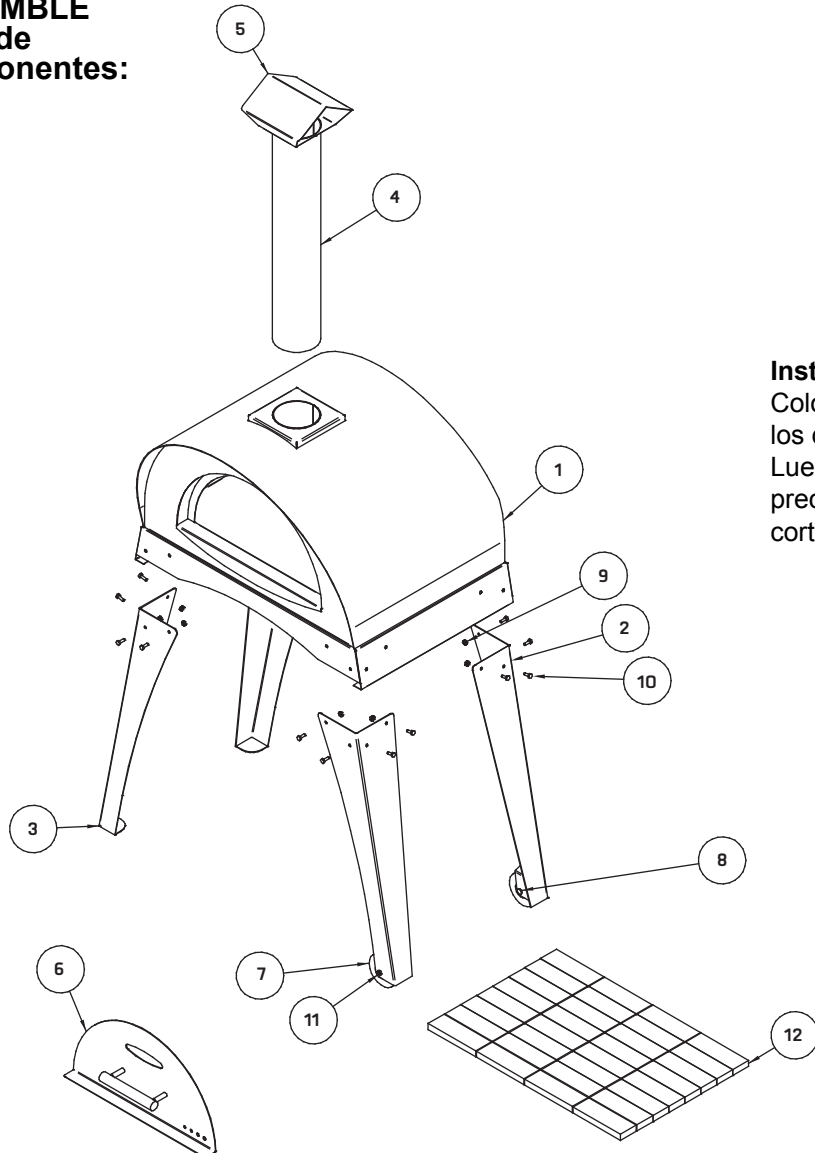

Voltear el horno:

Con la ayuda de otra persona, sujetar el horno por los lados en las 2 superficies de sujeción para levante, y haciendo presión en la espalda elevar el horno y voltearlo hacia adelante hasta apoyar las 4 patas en el suelo.



Se recomienda tener precaución al hacer esta maniobra para no rayar el producto y para evitar que se caiga.

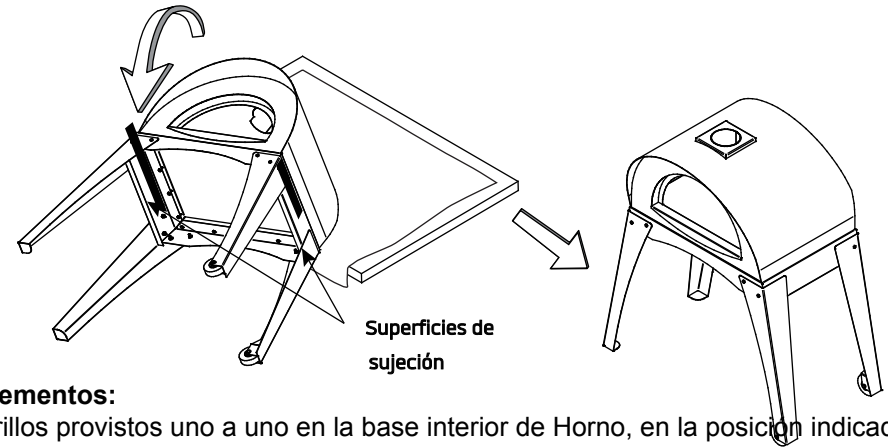

Instalar complementos:

Colocar los ladrillos provistos uno a uno en la base interior de Horno, en la posición indicada en los dibujos.

Luego colocar el cañón con el gorro en la posición indicada en el dibujo (procurar tener precaución con los cantos del cañón, ya que podría tener cantos vivos y correr el riesgo de cortarse).



Colocar la tapa apoyándola en la entrada del horno.

INSTRUCCIONES DE ARMADO

Instalar Patas Traseras:

9) 8 Tuercas 1/4"

10) 8 Pernos Cabeza Hexagonal 1/4" x 3/4"

Luego de instalar las 2 Patas delanteras, se deben instalar las 2 Patas traseras. Para esto, mueva el Módulo de horno hacia el borde de la mesa, dejando fuera de esta la base de acero inoxidable, de este modo podremos acceder a sus perforaciones e instalar las Patas. **(IMPORTANTE: Debe contar con ayuda de otra persona para sujetar el módulo y evitar que caiga hacia adelante).**

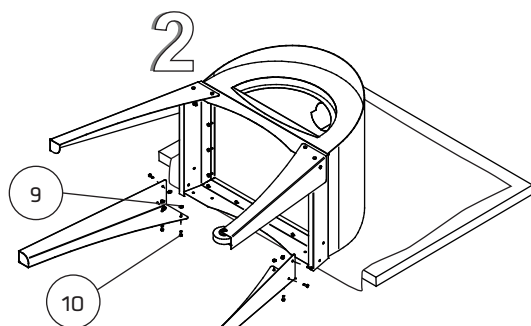
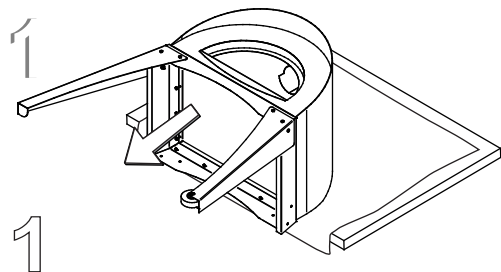

Instalar las dos patas frontales, utilizando los pernos y tuercas indicados. Se debe tomar en cuenta que la sección curva de las patas debe ir mirando hacia atrás.

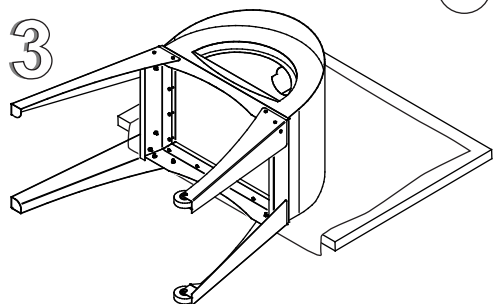

Repase el apriete de todas las fijaciones una vez terminado el armado.

ENSAMBLE

Lista de Componentes:

Número	Nombre Pieza	Material	Cant.
1	Módulo Horno	Acero	1
2	Pata Rueda	Acero	2
3	Pata	Acero	2
4	Cañon	Acero	1
5	Gorro	Acero	1
6	Tapa	Acero	1
7	Rueda	Acero	2
8	Buje Rueda	Acero	2
9	Tuerca Cabeza Hexagonal 1/4"	Acero	34
10	Perno Cabeza Hexagonal 1/4" x 3/4"	Acero	34
11	Perno Cabeza Redonda 1/4" x 1 1/4"	Acero	2
12	Ladrillos Refractarios	Ladrillo	32

Herramientas necesarias para armar el producto: Llave N° 11 punta corona.

(NO INCLUIDAS)

PRECAUCIONES

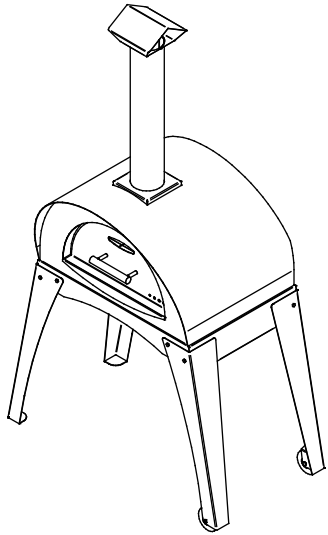

Al momento de elegir la ubicación de su parrilla, tenga en consideración que por motivos de seguridad ésta no debe ser instalada cerca de elementos combustibles o inflamables.

Recomendamos utilizar guantes para el traslado de su horno.

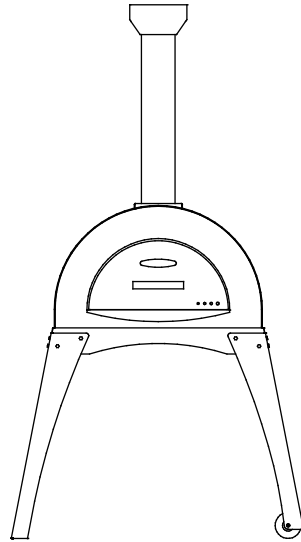

La pintura utilizada en este producto tiene la característica de ser de alta temperatura, y por lo tanto no cuenta con características antioxidantes.

Para extender la duración de su producto recomendamos cubrirlo o en caso de no utilizarlo, protegerlo de la intemperie.



No trasladar mientras ésta encendido y esperar a que se enfríe ya que puede provocar quemaduras. Se recomienda su manipulación por 2 personas. MANTENGA NIÑOS ALEJADOS MIENTRAS ESTÁ EN USO.



TRASLADO
4 PERSONAS



USAR
GUANTES

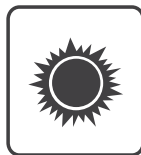

USO
EXTERIOR



PROTEJA DE LA
INTEMPERIE

INSTRUCCIONES DE ARMADO

Posicionamiento: Colocar el Módulo de Horno sobre una mesa o una superficie en altura similar. Utilice el recubrimiento de polietileno en el cual viene envuelto su Horno y extiéndalo sobre la superficie de la mesa para proteger el horno de que no se raye. Suavemente incline el Horno hacia atrás y apóyelo en su espalda.

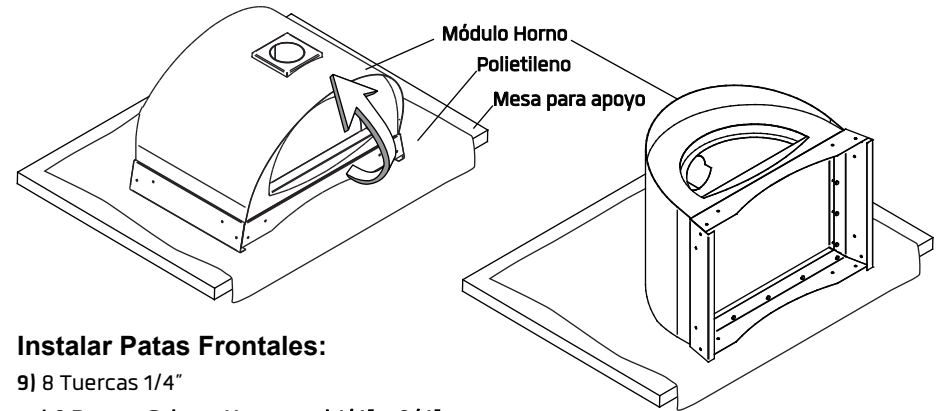

Instalar Patas Frontales:

9) 8 Tuercas 1/4"

10) 8 Pernos Cabeza Hexagonal 1/4" x 3/4"

Instalar las dos patas frontales, utilizando los pernos y tuercas indicados. Se debe tomar en cuenta que la sección curva de las patas debe ir mirando hacia el frente.

